



	375B	385B
Motor	Yanmar 4TNV98C-PLYS	Yanmar 4TNV98CT-NLYS
Hrubý výkon	49,9 kW (67 k)	53,7 kW (72 k)
Čistý výkon	47,5 kW (64 k)	51,1 kW (68,5 k)
Provozní hmotn.	3100 kg	3750 kg
Objem lopaty	0.45 m ³	0.5 m ³

375B/385B

SMYKEM ŘÍZENÝ NAKLADAČ

MAXIMÁLNÍ NÁVRATNOST VAŠÍ INVESTICE



SPOLEHLIVÁ SÍLA

Bezkonkurenční výkon motoru Yanmar, který splňuje přísné emisní normy EU V - poskytuje maximální výstupní krouticí moment a dodává větší výkon při nižších otáčkách motoru. ECU zlepšuje účinnost paliva.

PROSTORNÁ KABINA

Neobvykle prostorná kabina vybavena ochranou konstrukcí FOPS a ROPS je navržena pro bezpečnost a pohodlí řidiče.

VŠESTRANNOST

Pro různé potřeby lze vybrat z široké nabídky příslušenství pro zvýšenou flexibilitu a schopnost zvládnout více úloh pouze jedním strojem.

SAMONIVELAČNÍ VENTIL

Samonivelační ventil udržuje vodorovnou polohu a udržuje vysokou stabilitu stroje i pracovního nástroje, což zabraňuje ztrátě nákladu z lopaty a zlepšuje produktivitu práce.

POHON 4 KOL

Hydraulický pohon čtyř kol poskytuje vynikající trakci s odolnými hnacími řetězy.

SNADNÁ ÚDRŽBA

80 stupňů sklopná kabina směrem dozadu a velké zadní dveře kabiny poskytují bezpečný a jednoduchý přístup do všech oblastí servisu a údržby.

POPRODEJNÍ SERVIS

Jako zákazník Liugongu si můžete být jisti, že naši prodejci a regionální zastoupení budou vždy "po ruce", aby Vás podpořili školením, servisem a údržbou potřebnými po celý život vašeho stroje.

NAVRŽEN PRO VYŠŠÍ VÝKON

SILNÝ VÝKON

375B / 385B je vybaven motorem Yammar EU V, který poskytuje hrubý výkon 49,9 kW (67 k) - 53,7 kW (72 k) při 2 400 ot / min s vysokým maximálním kroutícím momentem.

Motor pohání pístové čerpadlo, které umožňuje přímý přenos výkonu do hydraulického systému. S ECU můžete získat lepší spotřebu paliva.

OPTIMALIZOVANÁ HYDRAULIKA

Dva hydraulické systémy: uzavřený okruh pro pojezd a otevřený obvod pro práci. Hnací obvod zahrnuje vysoce účinné pístové čerpadlo a motor. Pracovní obvod přijímá kontrolu pilota; Systémový tok dosahuje 18,3-31,8 gal/min (69-120 l / min).

VŽDY FUNKČNÍ

Zavázali jsme se snížit
Vaše celkové náklady
na vlastnictví a zvýšit
Váš zisk.

RÁM S VYNIKAJÍCÍ STABILITOU

Monoblok rámu zajišťuje vynikající stabilitu a vyšší odolnost. Lichoběžníková konstrukce výložníku je navržena pro vysokou pevnost a dobrou stabilitu. Pohlcuje dobře rázy a torze. Je také navržen pro vysokofrekvenční rozbíjení hornin.

SAMONIVELAČNÍ TÁHLO

Samonivelační ventil udržuje rovnovážnou polohu a udržuje stabilnější, vyváženější polohu, což rovněž zabraňuje ztrátám nákladu z lopaty, která díky tomu funguje efektivněji.

FILTR S VYSOKOU ÚČINNOSTÍ

Filter zachycuje prach a částice před vstupem do motoru, chrání motor před opotřebením, prodlužuje životnost motoru a zlepšuje účinnost motoru.





BEZPEČNOST A KOMFORT OBSLUHY

SYSTÉM OCHRANY PROTI PŘEVŘÁCENÍ

Vysoce pevný bezpečnostní rám v kabině zajišťuje ochranu řidiče i při nejhorším scénáři nehody.

SYSTÉM OCHRANY PROTI PADAJÍCÍM PŘEDMĚTŮM

375B/385B navržen tak, aby fungoval i v extrémních podmínkách. Ochrana proti padajícím předmětům (FOPS) je neocenitelným doplňkem bezpečnosti řidiče.

KOMFORTNÍ PROVOZNÍ STAV

Nastavitelná sedačka s pohlcováním vibrací a nárazů a volitelná špičková sedačka s vysokým stupněm komfortu. Kabina je vybavena snadno otvíratelnými bočními okny. Mezi další možnosti patří autorádio s MP3.

POHODLNÉ OVLÁDÁNÍ

Ergonomické ovládání joysticků s minimální silou snižuje únavu obsluhy stroje. Přepínače na joystickích ovládají



SOUČÁST VAŠEHO VÝKONU

Bez ohledu na to, kde jste na světě, můžeme zajistit rychlou a efektivní podporu dílů, abychom Vás udrželi v provozu.



Víme, že to, co chcete, je mít důvěru ve Váš stroj. Takže se ujistíme, že můžeme bez prodlení získat to, co potřebujete, a to bez průtahů, bez omylů a bez výmlu. Kdekoli a kdykoli. To je více, než pouhý cíl. To je náš slib.

Liugong Engineering nastavil vysoký standard kvality a všechny díly jsou přísně testovány, aby se zajistilo, že mohou splňovat přísné specifikace kvality potřebné pro dlouhodobý výkon.

PŘIPRAVEN NA JAKOUKOLI PRÁCI

Liugong poskytuje řadu účelových doplňků, závěsů a nástrojů pro Váš 375B/385B, aby Vám poskytl zvýšenou všestrannost pro jakékoli staveniště a jakoukoli práci. V palubním počítači se v nastavení hydraulického průtoku přes obrazovku displeje optimalizuje výkon příslušenství.



LOPATY

ZAMETAČ

MULČOVAČ HYDRAUL.

SNADNÁ ÚDRŽBA

ZKOSENÁ TĚSNĚNÍ 24 STUPŇŮ S "O" KROUŽKY

Zkosená těsnění 24 stupňů s O-kroužky jsou namontována na přípojky hadic, aby se zabránilo netěsnostem a úniku hydraulického oleje. Vynikající konstrukce těsnění přispívá ke spolehlivosti stroje a snižuje náklady na servis tím, že poskytuje 100% těsné spoje.

SKLÁPĚCÍ KABINA

Celá kabina může být snadno sklopena dozadu jednou osobou o 80 stupňů, aby poskytla dostatečný prostor pro výměnu palivového filtru motoru, hydraulického oleje a další.

VYNIKAJÍCÍ NÁVRH

Hydraulické trubky a elektrické kabely jsou dobře vedeny a umístěny tak, aby poskytovaly dostatečný prostor pro každodenní kontrolu a pohodlnou údržbu.

Všechny pojistkové skříňky a relé jsou centralizované a snadno dostupné.

ZADNÍ SERVISNÍ DVÍŘKA

Zadní kapota poskytuje dostatečný prostor pro doplňování nafty, hydraulického oleje, motorového oleje a nemrznoucí směsi, výměnu vzduchového filtru a vypouštění nečistot a kondenzátu z odlučovače paliva.



KDE NÁS POTŘEBUJETE, KDYŽ NÁS POTŘEBUJETE

LiuGong se zavazuje poskytovat **spolehlivé** a **odolné** zařízení kombinované se spolehlivými službami poskytované našim zákazníkům **po celém světě**.



GLOBAL NETWORK

Nabízíme místní podporu prostřednictvím naší rozsáhlé sítě prodejců ve více než 130 zemích. Naši prodejci a zákazníci jsou podporováni 10 regionálními dceřinými společnostmi a 9 globálními centry náhradních dílů. Ti všichni nabízejí odborná školení, díly a servisní podporu.

PROFESIONÁLNÍ RADY

Bez ohledu na práci Vám můžeme pomoci vybrat ten správný stroj, se správnou specifikací, volitelným příslušenstvím a přídavným zařízením vhodným pro vaše podnikání. Jsme odhodláni zajistit maximální provozuschopnost a nejnižší náklady na provoz, abychom Vám zajistili vysoký zisk z provozu Vašeho stroje.

SERVISNÍ DOHODY

V LiuGongu nabízíme servisní smlouvy na podporu Vašich obchodních potřeb a pomoc při převzetí kontroly nad všemi Vašimi náklady. Promluvte si s námi již dnes.

SPECIFIKACE

VÝKON

Provozní hmotnost	375B 3,100 kg (6,820 lb) 385B 3,750 kg (8,267 lb)
Překlápěcí zatížení	375B 1,730 kg (3814 lb) 385B 2,090 kg (4,608 lb)
Jmenovitá provozní nosnost	375B 865 kg (1,900 lb) 385B 1,045 kg (2,304 lb)
Trhací síla ramene nakladače	375B 18.5 kN (4,159 lbf) 385B 20.3 kN (4,566 lbf)
Trhací síla lopaty nakladače	375B 20.4 kN (4,586 lbf) 385B 29.8 kN (6,705 lbf)
Objem lopaty	375B 0.45 m ³ (0.59 yd ³) 385B 0.5 m ³ (0.65 yd ³)

MOTOR

Emisní norma	EU Stage V
Výrobce	Yanmar
Model	375B 4TNV98C-PLYS 385B 4TNV98CT-NLYS
Hrubý výkon	375B 49.9 kW (67 hp / 68 ps) @ 2,400 rpm 385B 53.7 kW (72 hp / 73 ps) @ 2,400 rpm
Maximální krouticí moment	375B 241 N·m (64 lbf·ft) @ 1,625 rpm 385B 291 N·m (77 lbf·ft) @ 1,625 rpm
Počet válců	4
Objem	3.3 L (201 in ³)
Chlazení	vodní

ELEKTRICKÝ SYSTÉM

Napětí	12 V
Výstup alternátoru	85 amps

PNEUMATIKY

Typ	bezdušová
Rozměr	375B 10-16.5-10PRTI200 385B 12-16.5-12PRTI200
Počet vrstev	375B 8 385B 12

ROZMĚRY

A.Max.výška čepu závěsu	375B 2,923 mm (115.4 in) 385B 3,278 mm (129.1 in)
B.Světlá výška při max.výšce vyklápění	375B 2,220 mm (87.6 in) 385B 2,572 mm (101.3 in)
D.Světlá výška nad zemí	375B 204 mm (8.0 in) 385B 200 mm (7.9 in)
E. Rozvor kol	375B 1,087 mm (42.9 in) 385B 1,334 mm (52.5 in)
G.Celková délka bez lopaty	375B 2,650 mm (104.6 in) 385B 2,973 mm (117 in)
H.Celková výška po střechu kabiny	375B 1,940 mm (76.6 in) 385B 2,034 mm (80.1 in)
L.Celková délka se standardní lopatou	375B 3,432 mm (135.4 in) 385B 3,851 mm (151.6 in)
R1.Maximální naklonění lopaty v max. výšce	375B 95° 385B 99°
R2.Maximální naklonění lopaty v úrovni země	30°
R3.Maximální úhel vyklápění lopaty v max. výšce	375B 40° 385B 39°
R4.Odjezdový úhel	375B 26° 385B 27°
R5.Přední poloměr otáčení s lopatou	375B 1,800 mm (71.0 in) 385B 2,339 mm (92 in)
R6.Přední poloměr otáčení bez lopaty	375B 1,365 mm (53.9 in) 385B 1,414 mm (55.7 in)
W2.Rozchod kol	375B 1,335 mm (52.7 in) 385B 1,536 mm (60.5 in)
A.Max.výška čepu závěsu	375B 540 mm (21.3 in) 385B 587 mm (23.1 in)
Maximální pracovní výška v maximální výšce	375B 3,774 mm (148.9 in) 385B 4,176 mm (164.4 in)
Celková šířka se standardní lopatou	375B 1,830 mm (72 in) 385B 1,905 mm (75 in)
Celková šířka bez lopaty	375B 1,576 mm (62.2 in) 385B 1,850 mm (72.8 in)

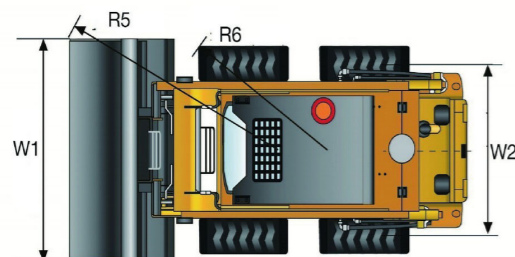

PRACOVNÍ HYDRAULIKA

Standard.průtok	375B 79.2 L (20.9 gal)/min 385B 91.2 L (24.1 gal)/min
Volitelný velký průtok	375B 124 L (32.8 gal)/min 385B 132.5 L (35 gal)/min
Hydrostatický tlak	21 MPa (3,045 psi)
Typ	otevřený
Pracovní cyklus celkem	375B 8.6 s 385B 9.5 s
Zdvih	4.2 s
Vyklápění	375B 2.3 s 385B 2.8 s
Sklápění (naprázdno)	375B 2.1 s 385B 2.5 s

HYDRAULIKA POJEZDU

Typ	uzavřený
Hydrostatický tlak	35 MPa (5,075 psi)
Rozměr hnacích řetězů	375B 80 HS 385B 100 HS
Max. rychlost jízdy	375B 10.5 km/h (6.5 mph) 385B 11.3 km/h (7 mph)
Volitelná max. rychlost jízdy	375B 17.4 km/h (10.8 mph) 385B 22.6 km/h (14 mph)

PROVOZNÍ KAPALINY

Palivová nádrž	375B 100 L (26.4 gal) 385B 110 L (29 gal)
Motorový olej	9.4 L (2.5 gal)
Chladicí systém	375B 13 L (3.4 gal) 385B 20 L (5.4 gal)
Nádrž hydrauliky	375B 52 L (13.7 gal) 385B 60 L (15.9 gal)
Hydraul. systém celkem	375B 70 L (18.5 gal) 385B 80 L (21.1 gal)
Nádrže hnacích řetězů (každá)	375B 8 L (2.1 gal) 385B 13 L (3.4 gal)

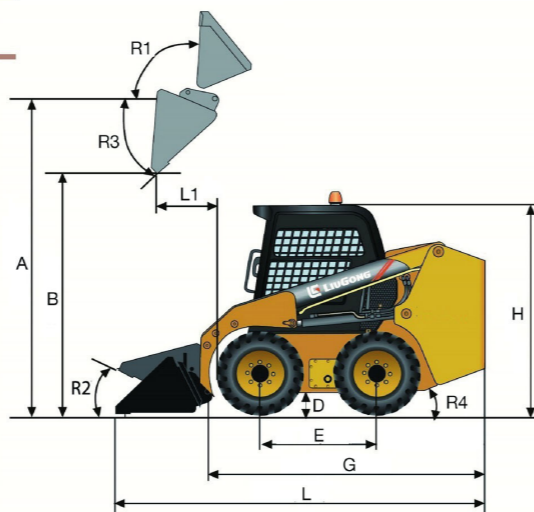

STANDARDNÍ VÝBAVA

MOTOR

4 válec diesel Yanmar
Emisní norma EU V
375B
Yanmar 4TNV98C-PLYS
Palivová nádrž 100 l
385B
Yanmar 4TNV98CT-NLYS
Palivová nádrž 110

PNEU

Bezdušové pneu

PŘÍSLUŠENSTVÍ

Rychloupínací zařízení
375B
Univerzální lopata 0.45 m³
385B
Univerzální lopata 0.5 m³

PRACOVNÍ MÍSTĚ ŘIDIČE

Otevřená kabina s FOPS a ROPS
Standardní sedačka s bezpečnostním pásem 2"
Hasičský přístroj CE
Ruční plyn
Bezpečnostní blokování řízení

PŘEVODOVKA

Hydraulická brzda
Jednorychlostní motor

HYDRAULICKÝ SYSTÉM

Hydraulická jednocestná samonivelace
Přídavné hydraulické hadice

OSTATNÍ

- Okruh servořízení
- Anglické nálepky
- Hasičský přístroj CE
- Severoamerické nálepky
- Nálepky CE

VOLITELNÁ VÝBAVA

PRACOVNÍ MÍSTĚ ŘIDIČE

* uzavřená kabina
* klimatizace a topení
* plynový pedál
* autorádio s MP3
* zpětná zrcátka
* otočný maják

PNEUMATIKY

* řetězy na pneu

375B

* plnopryžové pneu 31x10x16
385B
* bezdušové pneu 14-17.5 14PR
* plnopryžové pneu 33x12x20

HYDRAULICKÝ SYSTÉM

375B
* velký průtok 124 l/min
385B
* velký průtok 132.5 l/min

PŘÍSLUŠENSTVÍ

Univerzální lopaty
* objem 0.4 m³, šířka 1630 mm
* objem 0.4 m³, šroubovaný břit
* objem 0.45 m³, šroubované zuby
* objem 0.5 m³, šroubované zuby

SKALNÍ LOPATA

* objem 0.4 m³, šířka 1880 mm

ZAMETAČ

SILNIČNÍ FRÉZA

* prac.šířka 450 mm

SNĚHOVÁ RADLICE

* úhel natažení +/-30 stupňů

DRAPÁKOVÁ LOPATA

* průměr drapáku od 350 do 650

PALETIZAČNÍ VIDLE

* délka vidlí 1070 mm

HYDRAULICKÉ KLADIVO

* SOOSAN SB40

MANIPULAČNÍ RAMENO

Zemní rýhovač/drážkovač

* prac. šířka 100 až 300 mm
max. hloubka 900 mm

Víceúčelová lopata 4v1

TRUBKOVÝ VRTÁK

* délka 1600 mm, ø500 mm

OBLÁ LOPATA

* objem 0.45 m³, š. 1550 mm

SNĚHOVÁ FRÉZA

* prac. šířka 1830mm

RAMENO RYPADLA

* max.hloubka 1886 mm

VIBRAČNÍ ZHUTŇOVACÍ VÁLCE

OSTATNÍ

* rámeček SPZ
* další anglické nálepky
* protizávaží 80 kg
385B
* dvourychlostní motor

Trubkový vrták odolný proti opotřebení

* délka 1600 mm, ø500 mm

Víceúčelová lopata 4v1



Guangxi LiuGong Machinery Co., Ltd.

No. 1 Liutai Road, Liuzhou, Guangxi 545007, PR China
T: +86 772 388 6124 E: overseas@liugong.com
www.liugong.com

Sledujte nás na:



LG-PB-375B/385B-STAGE V-WW-A4-092O21-CS

Loga řady kompaktních smykem řízených nakladačů LiuGong uvedená v tomto dokumentu, včetně, ale bez omezení na slovní značky, značky zařízení, znaky nebo abeceda a kombinované značky jako registrované ochranné známky Guangxi LiuGong Group Co, Ltd se používají Guangxi Liugong Machinery Co Ltd. s právním svolením a nesmí být používány bez svolení. Specifikace a obrázky se mohou bez předchozího upozornění měnit. Ilustrace a obrázky mohou zahrnovat volitelné vybavení a nemusí obsahovat veškeré standardní vybavení. Zařízení a a volitelné příslušenství se liší podle regionální dostupnosti.